

TARNOS

Buenas
Vibraciones



Fondos Vibrados

Primera marca en vibración



Licencias de Fabricación

FMC

Syntron®

Tratamiento de Residuos
Siderurgia
Minería
Cerámica
Química

Vidrio
Aridos
Canteras
Alimentación



Características y ventajas

• DIMENSIONES Y MODELOS

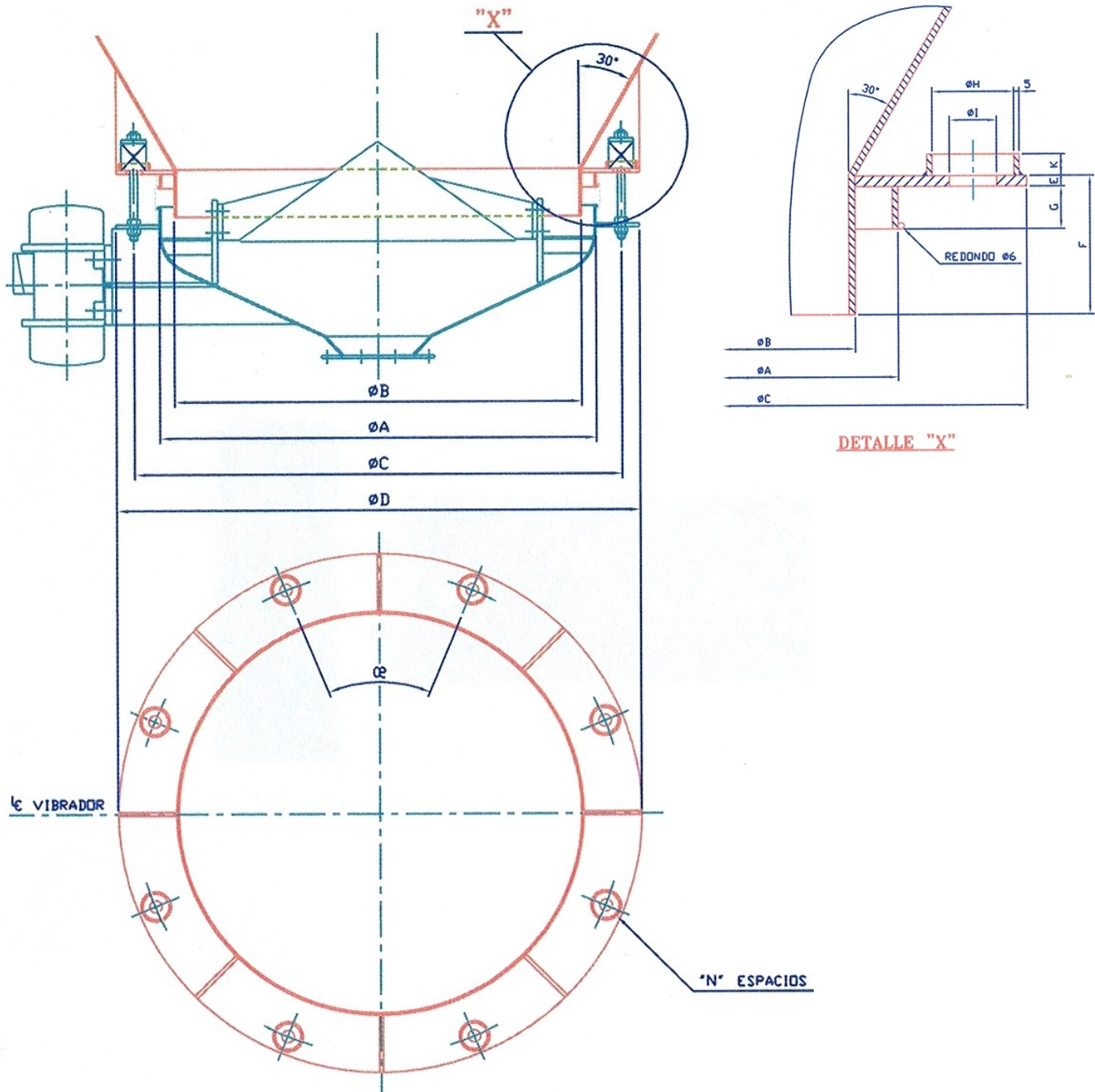

REF	FONDO VIBRADO	DIMENSIONES DE LA BRIDA DE SUSPENSION											
		A	B	C	D	E	F	G	H	I	K	N	
FV-06	600	600	500	740	850	8	120	40	80	40	20	4	90°
FV-08	800	800	730	980	1060	10	170	40	80	40	20	5	72°
FV-09	900	900	830	1040	1140	8	115	40	76	45	20	5	72°
FV-10	1000	1000	920	1140	1240	10	140	40	76	45	20	6	60°
FV-12	1200	1200	1120	1340	1440	10	130	40	76	45	20	8	45°
FV-15	1500	1500	1420	1660	1760	10	140	40	80	45	20	8	45°
FV-18	1800	1800	1720	1980	2080	12	130	40	80	45	20	10	36°
FV-20	2000	2000	1920	2180	2300	14	170	40	80	45	20	12	30°
FV-24	2400	2400	2320	2580	2700	14	150	40	80	45	20	15	24°

Fondos vibrados con alimentador electromagnético TARNOS.

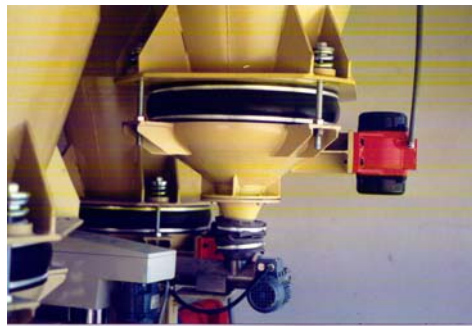
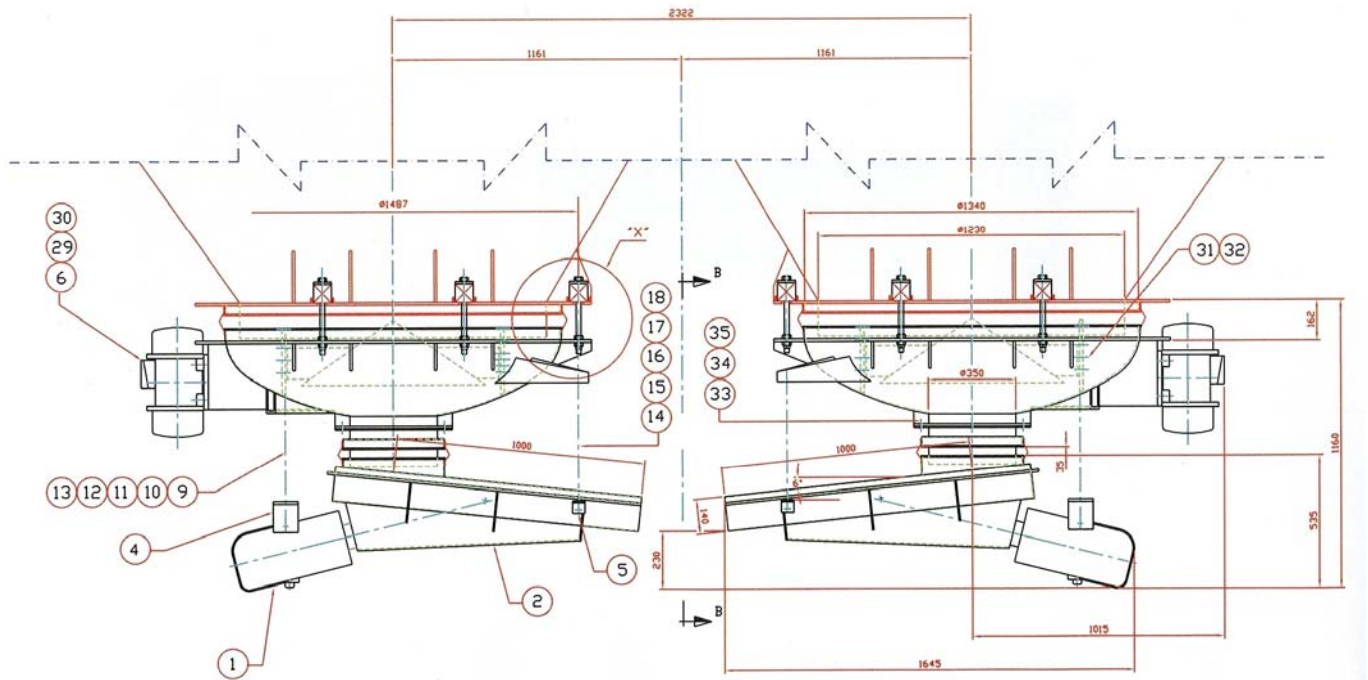

PRECAUCION: Estos equipos deben instalarse, funcionar y mantenerse, de acuerdo con el MANUAL DE INSTRUCCIONES correspondiente. La falta de seguimiento de dichas instrucciones puede ocasionar un daño a personas y/o cosas

TARNOS

DELEGACIONES

C/ Sierra de Gata, 23
Polígono Industrial San Fernando II
28850 Torrejón de Ardoz, Madrid
(España)
Teléfono: (34) 916564112
Fax: (34) 916765285

<http://www.tarnos.com>

e-mail: tarnos@tarnos.com

	Teléfono	Fax	E-mail
Asturias y Cantabria:	985132897	985195168	jifel@infonegocio.com
Cataluña:	696971783	938053720	guardiatorrents@hotmail.com
Galicia:	986369702	986369719	r.alves@cgac.es
Levante:	961557055	961560236	iberbas@hotmail.com
Pais Vasco, Burgos, Navarra, La Rioja,	659076187	944804817	g.munoz@tarnos.com
Aragón:			
Andalucía y Extremadura	955950409	955950618	jaimeprietocerrudo@gmail.com

Las características de este catálogo pueden ser modificadas por TARNOS sin necesidad de notificación previa.

VIBRADORES - ALIMENTADORES - CRIBAS - TAMICES - TRANSPORTADORES - ELEVADORES - DESMOLDEADORES DE FUNDICION - REJILLAS MOVILES - MESAS VIBRANTES - NIVELES DE TOLVAS - PESAJE AUTOMATICO - DOSIFICACION - TRANSPORTE Y EQUIPOS DE AUTOMATIZACION