

# **TARNOS**

Buenas  
Vibraciones



## **Alimentadores Tamizadores Electromagnéticos**

**Para una alimentación  
controlada y una clasificación  
precisa**

Los Alimentadores-Tamizadores TARNOS, son un medio versátil para cribar desde finos productos farmacéuticos, alimentarios, reciclaje de diferentes productos, a gruesos bolos de carbón.

Los Alimentadores Tamizadores Modelo SF ofrecen una amplia gama de equipos para clasificar, separar, desempolvar y escurrir gran diversidad de materiales.

Los Modelos más pequeños, SFT-01, SF-010, SF-152 y SF-212, están diseñados para un tamizado eficiente de materiales finos. Los diez Modelos restantes, se aplican para separación, desempolvado, eliminación de residuos y escurrido, de grandes caudales de materiales.

Los accionamientos electromagnéticos de todos los Modelos SF, combinan alta frecuencia de vibración con bajas amplitudes. Esto permite manejar productos delicados con el mínimo roce.

Como complemento a los modelos convencionales, de una sola superficie de cribado, existen modelos con dos y tres superficies. Todos los modelos pueden suministrarse con diferentes medios de cribado como mallas de acero, parrillas calibradas o chapas perforadas. También se suministran con tapas, para aplicaciones estancas o con riesgo de contaminación exterior o interior.

Los equipos estándar se fabrican con bandejas en acero al carbono. Para la industria farmacéutica y alimentaria existen diseños especiales, de una gran limpieza, con bandejas en aceros inoxidable.

La regulación del caudal se realiza, de forma sencilla, mediante el giro del reóstato del cuadro de mando, variando así la amplitud de vibración.

Los Alimentadores-Tamizadores funcionan a 110, 220 ó 380 voltios 50 Hz, monofásica, según el modelo.



## Alimentadores – Tamizadores Electromagnéticos

### Especificaciones y Dimensiones en mm.

Modelo	A	B	C	D	E	F	G	H	J	K	M	N	P
SFT-01	76	381	248	76	229	127	232	152					
	152	254	120	76	229	127	232	152					
SF-010	152	457	317	76	229	152	276	152					
	203	305	171	76	229	152	276	152					
SF-152	152	610	136	76	305	505	330	114	457	406	162	222	273
	203	457	213	76	305	460	330	114	457	406	86	222	305
SF-212	203	914	124	76	381	632	403	143	530	482	356	305	330
	305	610	276	76	381	619	403	143	530	482	200	305	432
SF-220	305	1067	203	127	749	502	781	546					
SF-280	356	1067	203	127	749	502	781	546					
SF-290	550	1000		127	583	720							
SF-330	457	1067	508	152	908	629	1041	679					
SF-380	610	1067	508	152	908	667	1041	679					
SF-440	610	1372	660	178	1162	965	1257	908					
SF-450	762	1524	565	178	1137	965	1251	883					
SF-480	762	1829	381	254	1232	965	1587	889					
SF-560	914	1829	1041	305	1549	1613	1930	1245					
SF-660	1219	1829	1048	305	1549	1613	1943	1245					
SF-88	1372	1829	1118	305	1581	1613	1994	1276					

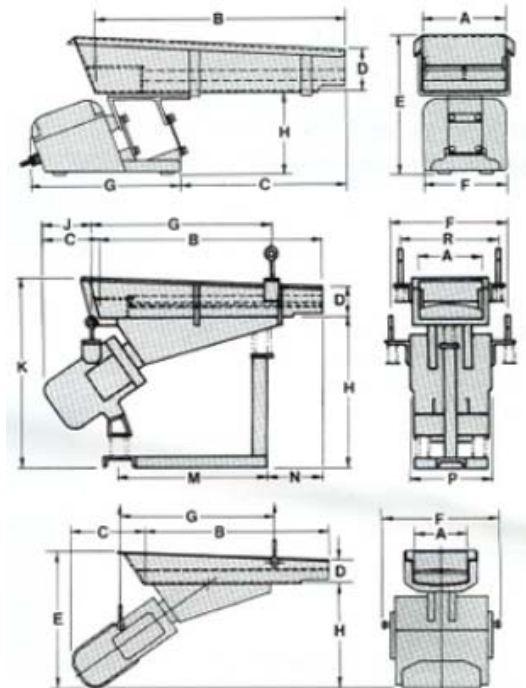

Modelo	Potencia (W)	Intensidad (Amp.)	Tensión / Frecuencia	Peso (Kg)
SFT-01	20	0,8	220 v 50 Hz	15
SF-010	50	2,4		20
SF-152	100	2,4		39
SF-212	125	4		73
SF-280	550	7	400 v 50 Hz	214
SF-290	750	13		250
SF-330	950	15		436
SF-380	1.250	20		568
SF-440	2.200	22	400 v 50 Hz	1068
SF-450	2.350	28		1500
SF-480	3.300	35		1909
SF-560	2.900	30		3272
SF-660	3.300	35	400 v 50 Hz	4182
SF-88	4.600	60		4818



PRECAUCIÓN: Estos equipos deben instalarse, funcionar y mantenerse de acuerdo con el MANUAL DE INSTRUCCIONES correspondiente. La falta de seguimiento de dichas instrucciones puede ocasionar daño a personas y/o cosas.

**TARNOS**

C/ Sierra de Gata, 23  
 Polígono Industrial San Fernando II  
 28830 San Fernando de Henares, Madrid (España)  
 Teléfono: (34) 916564112  
 Fax: (34) 916765285  
<http://www.tarnos.com>  
 e-mail: [tarnos@tarnos.com](mailto:tarnos@tarnos.com)

Las características de este catálogo pueden ser modificadas por TARNOS sin necesidad de notificación previa.

ALIMENTADORES VIBRANTES – DOSIFICADORES – CRIBAS – TAMICES – TRANSPORTADORES – ELEVADORES HELICOIDALES – MESAS VIBRANTES – DESMOLDEADORES DE FUNDICIÓN – INDICADORES DE FLUJO – VIBRADORES – ALIMENTACION AUTOMATICA DE PIEZAS – REJILLAS MOVILES